

ENTLÜFTUNGS-SCHWIMMERVENTIL zAIR

| Gehäusewerkstoff | Nenndruck | Nennweite | Max. Temperatur |
|----------------------|--------------------|-----------|-----------------|
| A Grauguss | C 16 bar | DN 25 | 100°C |

MERKMALE

- hoher Dichtigkeitsgrad
- geschlossene Bauart
- umweltfreundlich
- Wartungsfrei

ANWENDUNG

Medien



INDUSTRIEWASSER

Konstruktionsänderungen vorbehalten.

Ausgabe 01/2018

ZETKAMA Sp. z o.o.
3 Maja 12 Straße
PL 57-410 Ścinawka Średnia

Tel. +48 74 8652 184
Tel. +48 74 8652 111
Fax +48 74 8652 199

E-mail export@zetkama.com.pl
www.zetkama.de

WERKSTOFFE, ABMESSUNGEN

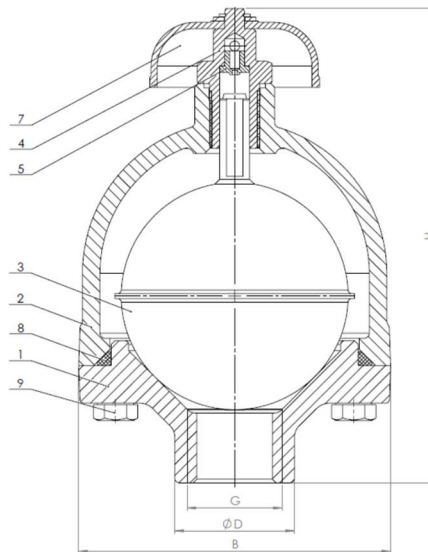

| | Gehäusewerkstoff | A |
|---|------------------|--------------------------------------|
| | Ausführung | 06 |
| 1 | Gehäuse | EN – GJL-250 5.1301 (ex. JL 1040) |
| 2 | Haube | EN – GJL-250 5.1301 (ex. JL 1040) |
| 3 | Schwimmer | X5CrNi 18-10 1.4301 |
| 4 | Gewindestift | X20Cr13 1.4021 |
| 5 | Düse | CuZn40Mn1.5 |
| 7 | Kappe | ABS |
| 8 | Dichtung | EPDM |
| 9 | Schraube | 5.6 – A3A |
| | Max. Temperatur | 100°C |

| | |
|--------------|-----|
| DN | 25 |
| B (mm) | 125 |
| D (mm) | 48 |
| G (mm) | 1" |
| H (mm) | 190 |
| Gewicht (kg) | 4,7 |

Konstruktionsänderungen vorbehalten.

Ausgabe 01/2018

ZETKAMA Sp. z o.o.
3 Maja 12 Straße
PL 57-410 Ścinawka Średnia

Tel. +48 74 8652 184
Tel. +48 74 8652 111
Fax +48 74 8652 199

E-mail export@zetkama.com.pl
www.zetkama.de

DRUCK-TEMPERATUR-ABHÄNGIGKEIT

| | | | |
|------------|----|-----|-------------|
| | PN | | -10°C÷100°C |
| EN-GJL-250 | 16 | bar | 16 |

AUSFÜHRUNG

| Figur | Gehäusewerkstoff | Nennweite | Nenndruck | Ausführung |
|-------|-----------------------------|-----------|-------------|---|
| 918 | A Grauguss EN-GJL-250 | 25 mm | C 16 bar | 06 Schwimmer - Stahl rostfrei EPDM Dichtung Messingdüse |
| | | | | 06-D Schwimmer - Stahl rostfrei EPDM Dichtung Messingdüse mit Epoxidfarbe Anstrich |

BESTELLANGABEN

| Figur | Gehäusewerkstoff | Nennweite | Nenndruck | Ausführung |
|-------|-----------------------------|-----------|-------------|--|
| 918 | A Grauguss EN-GJL-250 | 25 mm | C 16 bar | 06 Schwimmer - Stahl rostfrei EPDM Dichtung Messingdüse |

Bestellbeispiel gem. Index

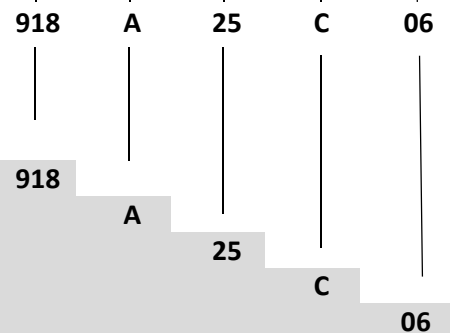

Entlüftungs - Schwimmerventil Innengewindeanschluss
 Grauguss EN-GJL-250
 Nennweite (mm)
 Nenndruck PN 16
 Schwimmer - Stahl rostfrei EPDM Dichtung Messingdüse

Konstruktionsänderungen vorbehalten.

Ausgabe 01/2018