

SCHIEBER class 800 zGAT



Gehäusewerkstoff	Nenndruck	Nennweite	Max. Temperatur
G Kohlenstoffstahl	8 Class 800 136 bar	DN 15-50	425°C



gemäß der Druckrichtlinie 2014/68/UE
CE Zeichen nach DN ≥32

MERKMALE

- hoher Dichtheitsgrad (Dichtheitsklasse- A nach EN - 12266 - 1)
- geschlossene Bauart
- umweltfreundlich
- Prüfungen und Tests nach API 598
- Prüfungen und Tests nach MFG'S Standard
- Schweißende nach ASME B16.11

ANWENDUNG *

* Die Anwendung abhängig von den verwendeten Materialien
Auf der Webseite www.zetkama.com.pl ist die Resistenzliste verfügbar, in der die Betriebsparameter für das jeweilige Medium angegeben sind.

Industrie							
	INDUSTRIEBETRIEBE	WERFTINDUSTRIE	HEIZUNG UND WÄRMEVERSORGUNG	PETROCHEMIE	ENERGIETECHNIK	CHEMIEINDUSTRIE	
Medien							
	GLYKOL	INDUSTRIEWASSER	DIATHERMIEÖL	DAMPF	DRUCKLUFT	NEUTRALFAKTOREN	ERDGAS

Konstruktionsänderungen vorbehalten

Ausgabe 01/2023

ZETKAMA Sp. z o.o.
Ul. 3 Maja 12
PL 57-410 Ścinawka Średnia

Tel. +48 74 8652 187
Tel. +48 74 8652 111
Fax +48 74 8652 199

E-mail spkraj@zetkama.com.pl
www.zetkama.pl

WERKSTOFFE, ABMESSUNGEN

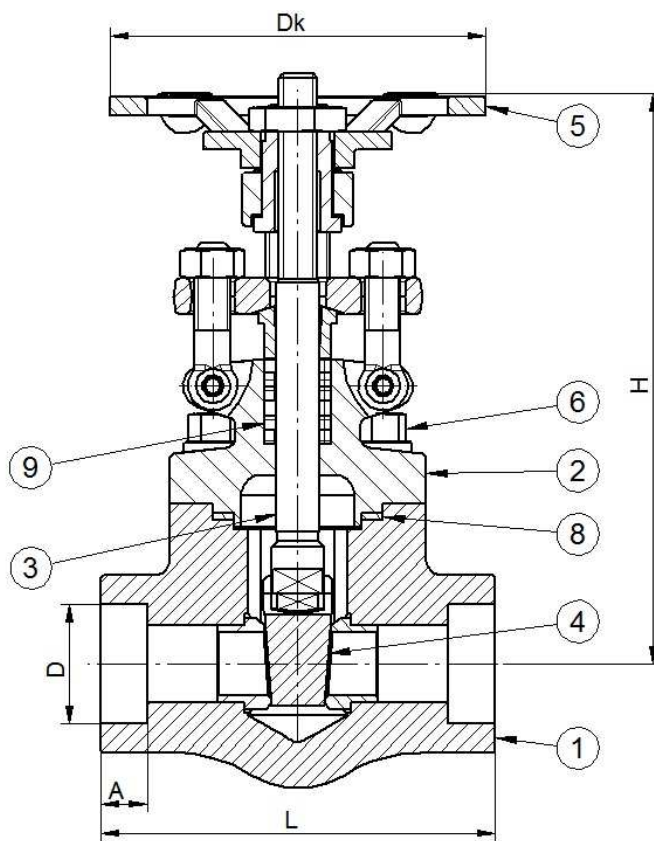

	Gehäusewerkstoff	G
	Ausführung	01
1	Gehäuse	A105N
2	Bügeldeckel	A105N
3	Spindel	A182 F6a
4	Keil	A182 F6a
5	Handrad	A197
6	Schraube	A193 B7
8	Bügeldeckeldichtung	Spiraldichtung (Stahl + Graphit)
9	Stopfbuchsendichtung	Graphit
Max. Temperatur		425°C

DN	15	20	25	32	40	50
L (mm)	79	92	111	120	120	140
Dk (mm)	96	96	115	145	145	165
H	165	169	207	230	249	283
E	21,8	27,2	33,9	42,7	48,8	61,2
A	10	13	13	13	13	16
Gewicht (kg)	2	2,2	3,8	5,4	7,2	11,1

Konstruktionsänderungen vorbehalten

Ausgabe 01/2023

ZETKAMA Sp. z o.o.
Ul. 3 Maja 12
PL 57-410 Ścinawka Średnia

Tel. +48 74 8652 187
Tel. +48 74 8652 111
Fax +48 74 8652 199

E-mail spkraj@zetskama.com.pl
www.zetskama.pl

DRUCK-TEMPERATUR-ABHÄNGIGKEIT

Werkstoff	Class	Temperatur [° C]						
		-29 < do <38	93,5	150	204	315	371	425
A105N	800	136,2 [bar]	124,1 [bar]	120,7 [bar]	116,5 [bar]	100,7 [bar]	97,9 [bar]	75,8 [bar]

Andere Ausführungen auf Anfrage.

AUSFÜHRUNG

Figur	Gehäusewerkstoff	Nennweite	Nenndruck	Ausführung
113	G Kohlenstoffstahl A105N	15-50 mm	8 class 800	01 lockere Spindel-Kegel Verbindung; Spindel, Kegel - Stahl rostfrei

Konstruktionsänderungen vorbehalten

Ausgabe 01/2023

BESTELLANGABEN

Figur	Gehäusewerkstoff	Nennweite	Nenndruck	Ausführung
113	G Kohlenstoffstahl A105N	15-50 mm	8 class 800	01 lockere Spindel-Kegel Verbindung; Spindel, Kegel - Stahl rostfrei

Bestellbeispiel gem. Index

113 G 050 8 01

Schieber, Schweißenden, Durchgangsform
 Kohlenstoffstahl A105N
 Nennweite (mm)
 Nenndruck class 800
 Schieber; Spindel, Kegel - Stahl rostfrei

113 G 050 8 01