

 **ABSPERRVENTIL zGLO**



Gehäusewerkstoff	Nenndruck	Nennweite	Max. Temperatur
A Grauguss	C 16 bar	DN 15-50	200°C



gemäß der Druckrichtlinie 2014/68/UE
CE Zeichen nach DN ≥32

MERKMALE

- hoher Dichtheitsgrad (Dichtheitsklasse:- A nach EN - 12266 - 1)
- geschlossene Bauart
- umweltfreundlich
- Prüfungen und Tests nach EN - 12266 - 1

ANWENDUNG

Industrie				
	INDUSTRIEBETRIEBE	HEIZUNG UND WÄRMEVERSORGUNG		
Medien				
	INDUSTRIEWASSER	DAMPF	DRUCKLUFT	NEUTRALFAKTOREN

Konstruktionsänderungen vorbehalten.

Ausgabe 01/2018

WERKSTOFFE, ABMESSUNGEN

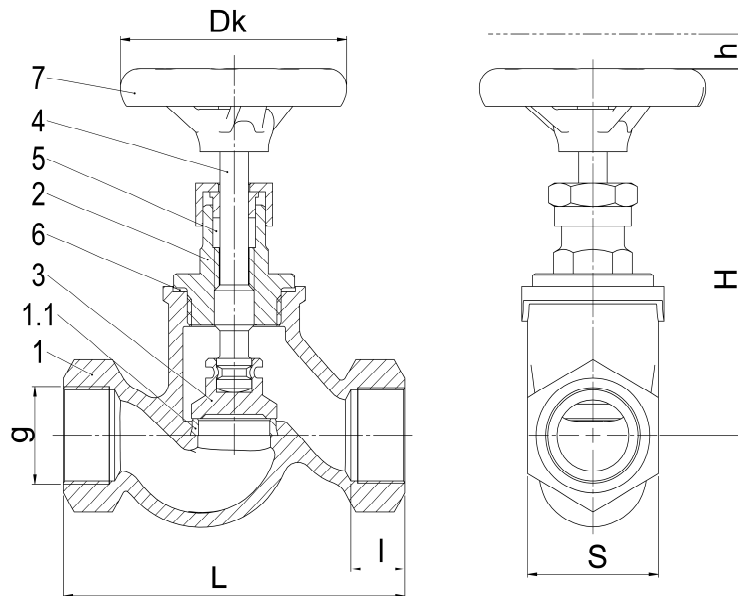

	Gehäusewerkstoff	A
	Ausführung	00
1	Gehäuse	EN – GJL-250 5.1301 (ex. JL1040)
1.1	Sitzring	X12Cr13 1.4021
2	Bügeldeckel	EN – GJL-250 5.1301 (ex. JL1040)
3	Kegel	X20Cr13+QT 1.4021
4	Spindel	X20Cr13 1.4021
5	Packungsring	Graphit
6	Dichtung	Karbid-Kautschuk Platte
7	Handrad	EN – GJL-250 5.1301 (ex. JL1040)
	Max. Temperatur	200°C

DN	10	15	20	25	32	40	50
L (mm)	85	90	100	120	140	170	200
Dk (mm)	64	64	64	80	80	100	100
H (mm)	105	109	109	129	152	167	178
h (mm)	7	9	9	9	13	18	20
g	G 3/8	G 1/2	G 3/4	G 1	G 1 1/4	G 1 1/2	G 2
l (mm)	12	14	16	18	20	22	24
S (mm)	30	32	41	46	55	60	75
kvs (m³/h)	2,4	4,5	6,1	10,1	17,9	25,4	40,5
Gewicht (kg)	0,7	0,9	1,0	1,45	2,1	3,0	4,3

Konstruktionsänderungen vorbehalten.

Ausgabe 01/2018

ZETKAMA Sp. z o.o.
3 Maja 12 Straße
PL 57-410 Ścinawka Średnia

Tel. +48 74 8652 184
Tel. +48 74 8652 111
Fax +48 74 8652 199

E-mail export@zetkama.com.pl
www.zetkama.pl

DRUCK-TEMPERATUR-ABHÄNGIGKEIT

Gem. EN 1092-2	PN		-10°C÷120°C	150°C	200°C
EN-GJL250	16	bar	16	14,4	12,8

AUSFÜHRUNG

Figur	Gehäusewerkstoff	Nennweite	Nenndruck	Ausführung
201	A Grauguss EN-GJL-250	15-50 mm	C 16 bar	00 festgewalzte Spindel-Kegel Verbindung; Spindel, Kegel und Sitzring - Stahl rostfrei
		15-50 mm	C 16 bar	08 festgewalzte Spindel-Kegel Verbindung ; Spindel, Kegel und Sitzring - Stahl rostfrei Kegelpackungsdichtung aus PTFE

BESTELLANGABEN

Figur	Gehäusewerkstoff	Nennweite	Nenndruck	Ausführung
201	A Grauguss EN-GJL-250	15-50 mm	C 16 bar	00 festgewalzte Spindel-Kegel Verbindung; Spindel, Kegel und Sitzring - Stahl rostfrei

Bestellbeispiel gem. Index

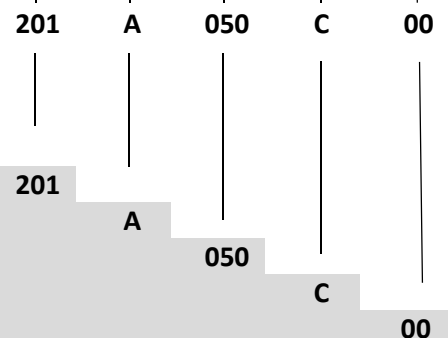

Absperrventil, Innengewindeanschluss, Durchgangsform
 Grauguss EN-GJL-250
 Nennweite (mm)
 Nenndruck PN 16
 Festgewalzte Spindel-Kegel Verbindung , Spindel, Kegel und Sitzring - Stahl rostfrei

Konstruktionsänderungen vorbehalten.

Ausgabe 01/2018