



Figur **918**

Innengewindeanschluss

 **ENTLÜFTUNGS-SCHWIMMERVENTIL zAIR**



Gehäusewerkstoff	Nenndruck	Nennweite	max. Temperatur
A Grauguss	C 16 bar	DN 25	100°C

MERKMALE

- hoher Dichtheitsgrad
- geschlossene Bauart
- umweltfreundlich
- Wartungsfrei

ANWENDUNG

- Entlüftung der Rohrleitungen
- Montage am höchsten Punkt der Rohrleitungsanlage

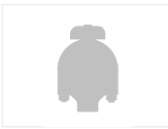

Figur 918

Innengewindeanschluss

WERKSTOFFE

Ausführung 06

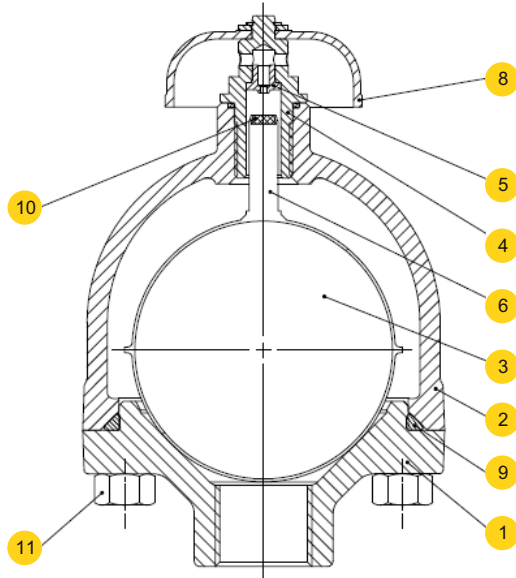

Ausführung 16

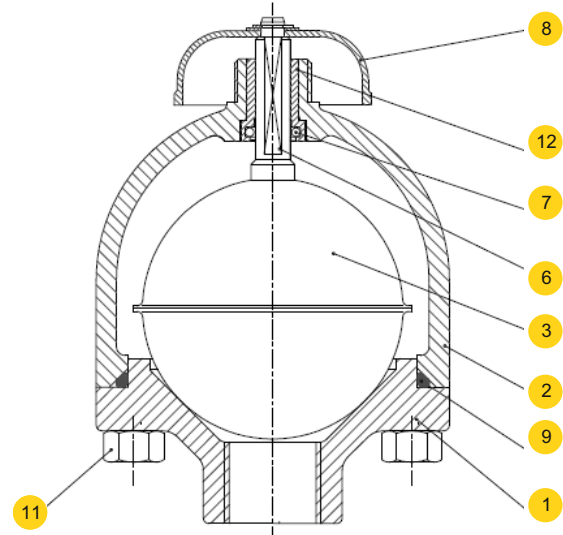

Gehäusewerkstoff		A	
Ausführung		06	16
1	Gehäuse	EN – GJL-250 5.1301 (ex.JL1040)	
2	Haube	EN – GJL-250 5.1301 (ex.JL1040)	
3	Schwimmer	X5CrNi 18-10 1.4301	
4	Gewindestift	X20Cr13 1.4021	-----
5	Düse	CuZn40Mn1,5	-----
6	Spindel	X5CrNi 18-10 1.4301	
7	Dichtungsring	-----	EPDM
8	Kappe	ABS	
9	Dichtungsring	EPDM	
10	Dichtung	EPDM	
11	Schraube	8.8 - A2A	
12	Buchse	-----	X5CrNi 18-10 1.4301
max. Temperatur		100°C	



Figur 918

Innengewindeanschluss

ABMESSUNGEN

Ausführung 06

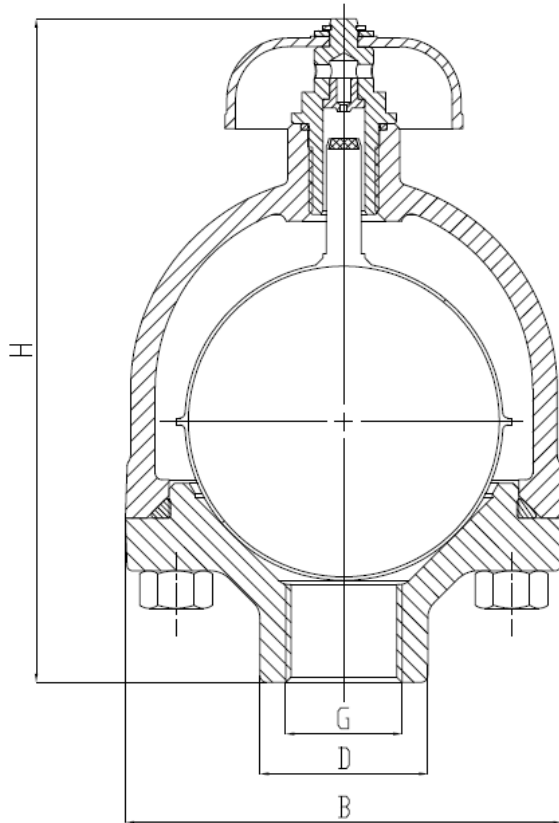

Ausführung 16

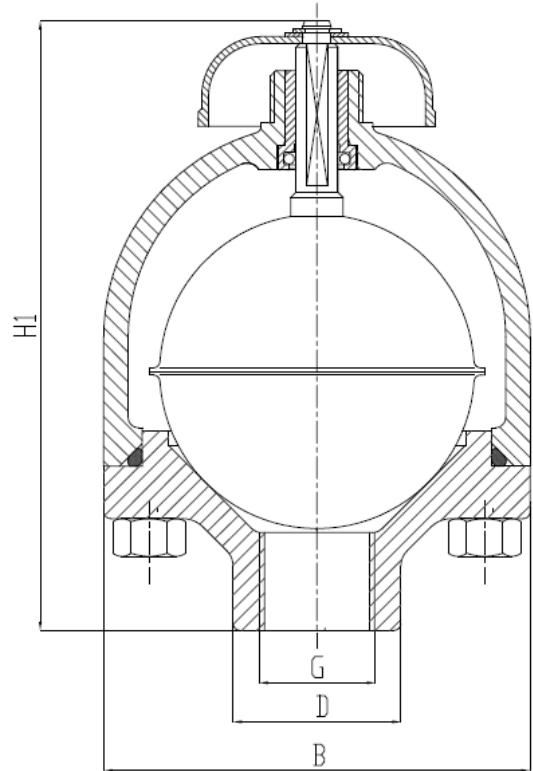

	PN 16 (Typ 06, 16)				PN 16 (Typ 06)	PN 16 (Typ 16)
	B	D	G		H	H1
					kg	mm
25	122	48	1"	4,7	190	185



Figur **918**

Innengewindeanschluss

DRUCK-TEMPERATUR-ABHÄNGIGKEIT

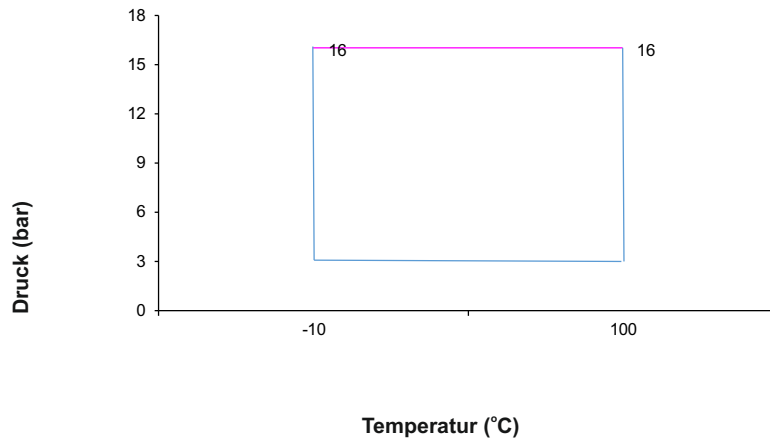

zul. Arbeitsbereich
PN 16 EN-GJL-250



Figur **918**
Innengewindeanschluss

AUSFÜHRUNG

Figur	Gehäusewerkstoff	Nennweite DN	Nenndruck PN	Ausführung
918	A Grauguss EN-GJL-250	25 mm	C 16bar	<p>06 Tmax 100 °C • Schwimmer - Stahl rostfrei*EPDM Dichtung* Messingdüse</p> <p>16 Tmax 100 °C • Schwimmer- Stahl rostfrei*EPDM Dichtung* Hülse</p> <p>06 D Tmax 80 °C • Schwimmer - Stahl rostfrei* EPDM Dichtung* Messingdüse mit Epoxidfarbe Anstrich</p> <p>16 D Tmax 80 °C • Schwimmer - Stahl rostfrei*EPDM Dichtung* Hülse mit Epoxidfarbe Anstrich</p>

BESTELLANGABEN

Das Produkt mit Indexangabe bestellen

Figur	Gehäusewerkstoff	Nennweite DN	Nenndruck PN	Ausführung
918	A	025	C	06

BESTELLBEISPIEL

	918	A	025	C	06
Entlüftungs-Schwimmerventil Innengewindeanschluss	918				
Grauguss EN-GJL-250		A			
Nennweite DN25			025		
Nenndruck PN16				C	
Schwimmer - Stahl rostfrei EPDM Dichtung Messingdüse					06